

Ersatz für Ihren **Rawyler** Präzisions-Trennschleifautomat

Lösungen griffbereit

Ihr Rawyler Präzisions-Trennschleifautomat ist in die Jahre gekommen?
Keine Ersatzteile mehr verfügbar?
Entspricht Ihre Maschine nicht mehr den aktuellen Sicherheitsstandards?
Sie vermissen mehr Bedienerfreundlichkeit und Flexibilität?



Sie suchen daher einen Ersatz mit gleicher Zuverlässigkeit, Taktzeit und Präzision, aber eben zeitgemäß?

Hier die Lösung:

Wir haben es uns zur Aufgabe gemacht einen modernen Nachfolger zu entwickeln, unter Berücksichtigung der Rawyler Vorzüge.

Anbei finden Sie eine kurze Präsentation mit den Merkmalen und Vorteilen unserer Entwicklung.

Gerne berücksichtigen wir Ihre Wünsche und erweitern unser Produkt zu Ihrer Sonderlösung.

Kontaktieren Sie uns:

Telefon: +49 (0)6261 9334 10
E-Mail: info@rawyler.de

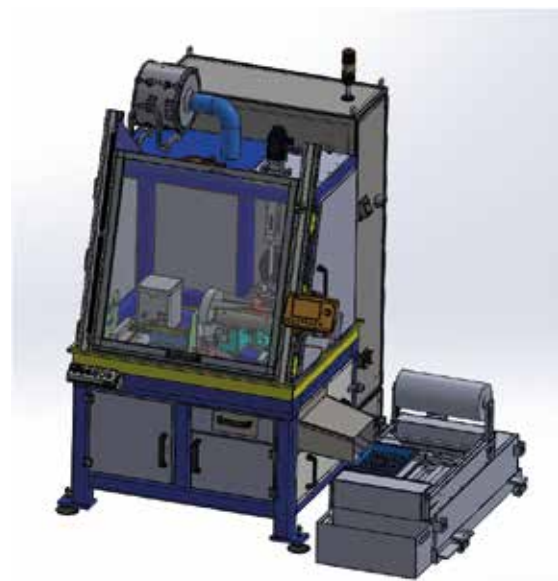

Aufbau

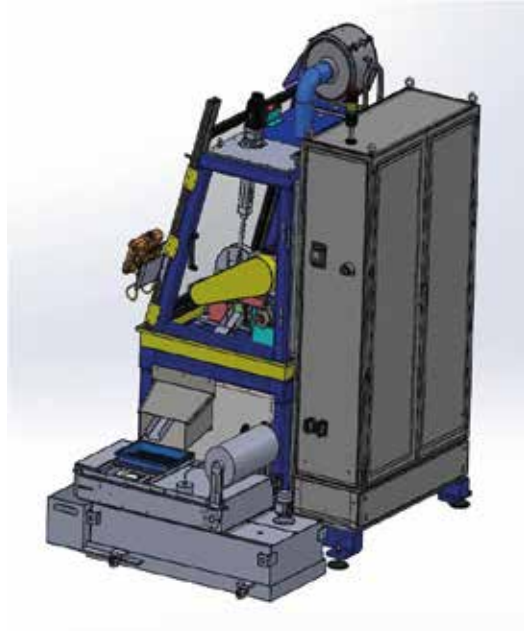
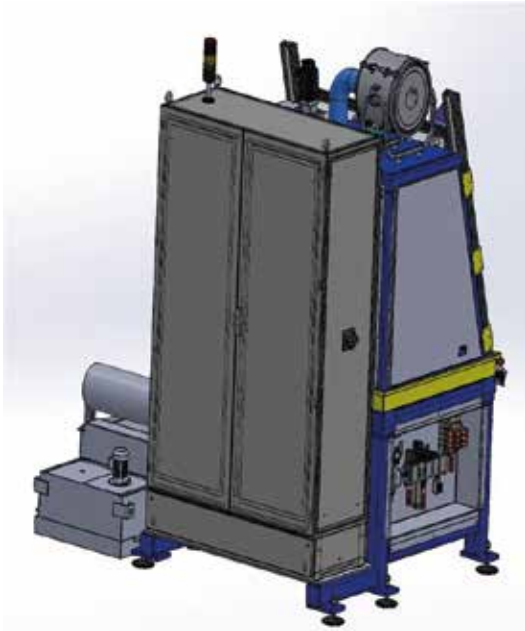
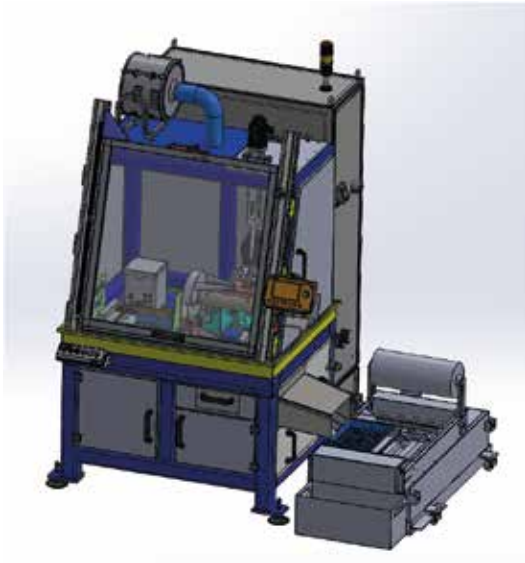

Konstruktionsmerkmale

- Autarke Bauweise; komplette Maschine transportabel und frei auf-stellbar
- Schleifschlamm Entsorgung (Filterfließ und Kühlwasserauf-bereitung (Absetzbecken) mittels außenliegender Filtereinheit
- Filtereinheit ebenfalls autark – rollbar und schnellentkoppelbar (Wasser und Steuerung steckbar)
- Große sicherheitsüberwachte und gewichtskompensierte Bedienertüre; großzügige Wartungstüren rechts und hinten
- Ergonomische Maschinenbeleuchtung
- Stauraum für Werkzeuge unter der Arbeitsfläche, zugänglich über Schublade und Türen
- Steifes Maschinenuntergestell, das Schleifspindel, Werkstückspannung und Werkstückzuführung aufnimmt
- Steifes Maschinenobergestell
- Beide Gestellteile miteinander verschraubt und im Bedarfsfalle trennbar
- Spindelzustellung mittels NC gesteuerter robuster Kugelrollspindel
- Schleifscheibenvermessung und Verschleißkompensation
- Automatische Schnittgeschwindigkeitsregelung in Abhängigkeit des Schleifscheibendurchmessers
- Spannflanschkontrolle
- Schleifspindel mit Überdruckkapselung
- Komplette Spindeleinheit (Spindel mit Gehäuse und Lagerung) wechselbar
- Werkstückspannung mittels Feder und pneumatischer Entspannung (ähnlich Rawylerkonzept)
- Kleinstmöglicher Abfall (min. Anfangs- und Endstücklänge)
- Produktberührende Teile verschleißfrei und nicht rostend
- Automatischer pneumatischer Vorschub (ähnlich Rawylerkonzept); Hub feineinstellbar
- Werkstückabführung getrennt nach Abfallstück und Gutstück mittels pneumatischer Weiche
- Gutteile werden nach außen abgeführt
- Abfallstücke werden in einer ergonomisch angeordnete Schublade gesammelt
- Untergestell dient gleichzeitig als dichte Wasserabführungswanne
- Wasserverteilung für Bettspülung, Handreinigung und Schleifscheibenkühlung; jeder Durchfluß individuell regelbar mittels manuellem Kugelhahn
- Permanente Bettspülung durch Ringleitung
- Handreinigung mittels Schlauch mit Handdüse
- Filtereinheit als autarke Einheit außerhalb; trägt Auffangbehälter für Gutteile
- Auffangbehälterhalterung abnehmbar zwecks Zugänglichkeit zur Filtereinheit
- Spritzwassergeschützte Energiezuführung in das Maschineninnere
- Steuerventile gut zugänglich außerhalb der Maschine über dem Steuerschrank
- Kompakter Steuerschrank hinter der Maschine mit Hauptschalter und Energieeinspeisung
- Kabel- und Schlauchführung innerhalb des Maschinenuntergestells; zugänglich durch abnehmbare Verkleidungsbleche
- Motorregler (Drehzahl und Spindelzustellung) und Siemenssteuerung im Steuerschrank
- Touchdisplay mit den wichtigsten Informationen und Meldungen als HMI schwenkbar an der Bedienertüre
- Ampel als Information für den Bediener: „in Betrieb“, „Störung“ und „Materialmangel“
- Anschlußstutzen am Dach zum Anschluß an kundenseitiges Absaugungssystem
- Optional: Ölnebelabscheider auf dem Maschinendach
- Optional: Zentralschmierung
- Maschine nach den aktuellen Ergonomie- und Sicherheitsstandards mit CE-Kennzeichnung

Detailbilder

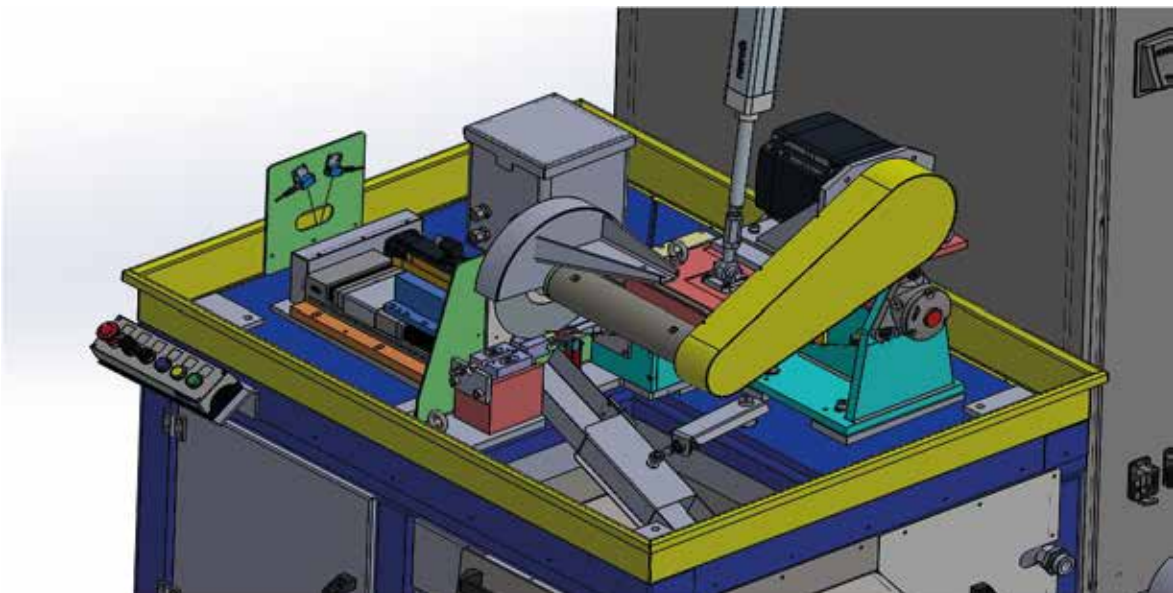
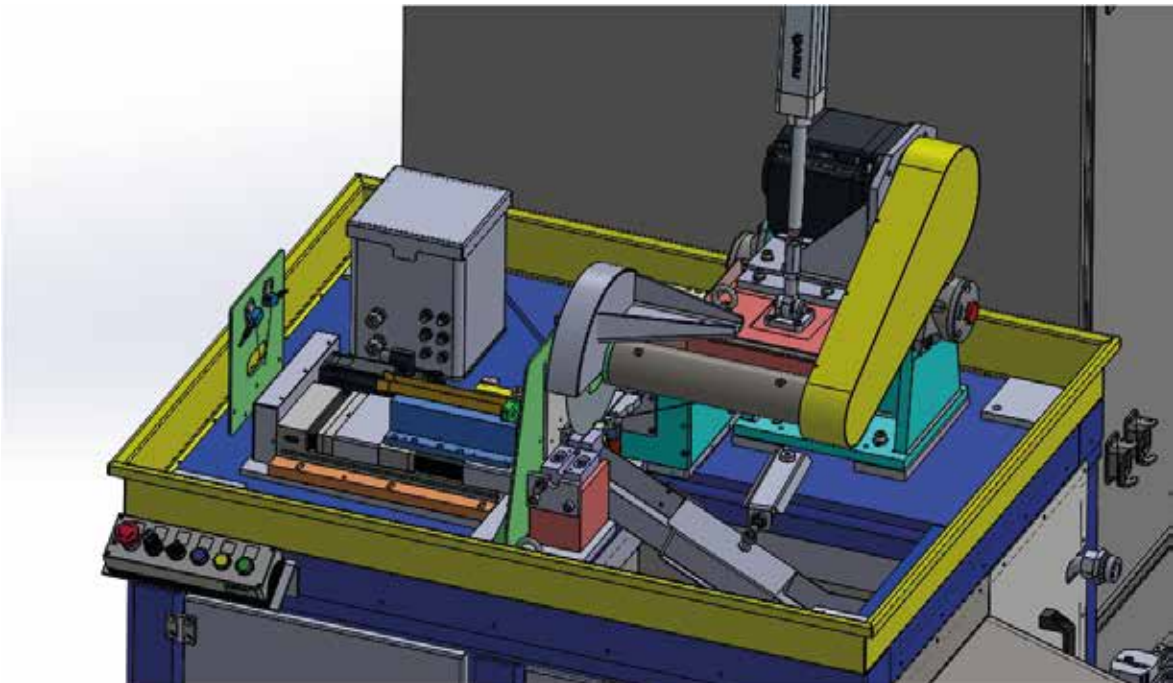
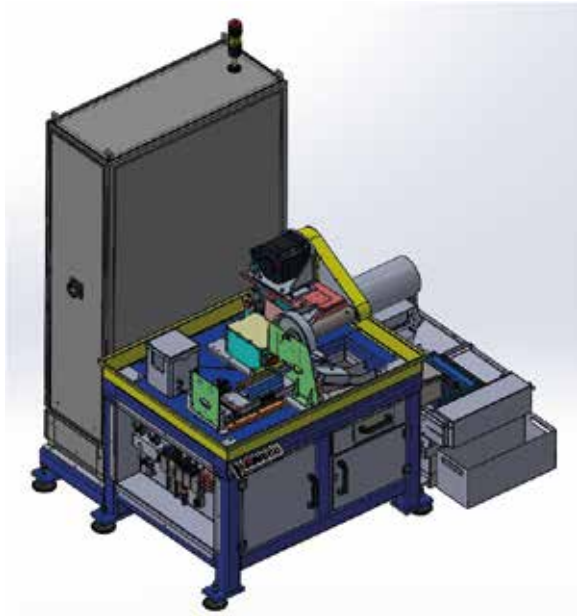
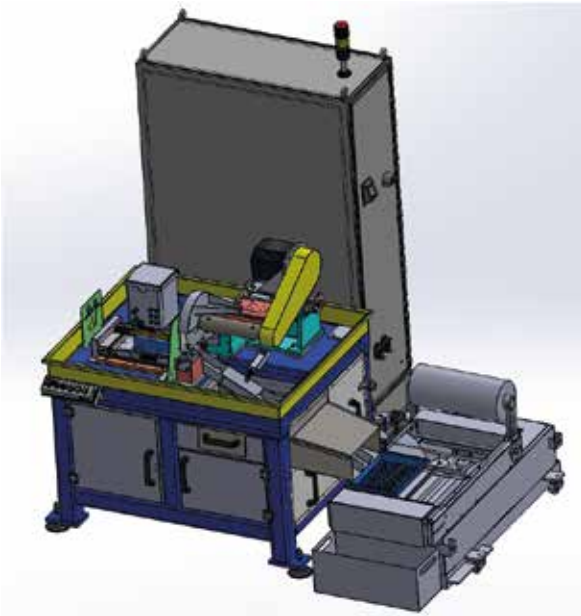

Technische Daten

- Abmaße Maschine: ca. 1700mm (B) x 200mm (T) x 3200mm (H)
- Abmaße Wasseraufbereitungseinheit: ca. 780mm (B) x 1600mm (T) x 650mm (H)
- Abmaße komplette Einheit: ca. 2300mm (B) x 2000mm (T) x 3200mm (H)
- Gesamtgewicht: ca. 1800 kg
- Kühlmittelbehälter ca. 180 l
- Elektrische Einspeisung 400V/50Hz steckbar hinten links;
Anschlußdaten ca. 4kVA
- Pneumatische Einspeisung 6bar auf Wartungseinheit hinten links;
Druckluftverbrauch ca. 0,4m³/h
- Werkstückgeometrie mit Wechselspannprismen: max. Ø30mm, kleine Durchmesser mehrsträngig gespannt; Standardlängen 10mm-50mm;
Sonderlängen auf Anfrage
- Schleifscheiben Außen-Ø 260mm bis Ø120mm;
Scheibendicke max. 1mm; Schleifscheiben Innen-Ø 22mm;
Spanngeometrie anpaßbar
- Spindeldrehzahl: 600-5800/min; automatisch konstante
Umfangsgeschwindigkeit
- Ausbringung: ≥ 1000 Schnitte pro Stunde
(bezogen auf Wkst. Ø8mm zweisträngig gespannt)
- Verfügbarkeit ≥ 95%
- 1 Bediener

OWM GmbH
Eichenstr. 2
74834 Elztal - Dallau
Tel.: 06261/9334-0 ; Fax.: 06261/9334-30

e-mail: info@owm-online.de
Internet: www.owm-online.de

